



# MASSAGE CHAIR

HIERONTATUOLI - MASSAGESTOL



# Turvallisuus

Sähköistä laitetta käyttäessäsi on aina hyvä noudattaa siihen liittyviä varotoimia.

## **Lue kaikki ohjeet ennen laitteen käyttöä. Säilytä ohjeet tulevaa tarvetta varten.**

1. Älä käytä laitetta, jos se ei toimi luotettavasti tai jos se on millään tavalla viallinen.
2. Laitteessa ei ole sulaketta lukuunottamatta käyttäjän huollettavia osia. Toimita laite jälleenmyyjälle tai valtuutettuun huoltoliikkeeseen sen rikkoonnuttua.
3. Lapset eivät saa leikkiä laitteella tai käyttää sitä valvomatta. Laite on suunniteltu vain aikuisten käyttöön. Varmista, etteivät lemmikit pääse käsiksi laitteeseen.
4. Vähintään 8-vuotiaat lapset sekä henkilöt, joilla on rajoitettu fyysinen, aistinvarainen, henkinen ominaisuus tai kokemuksen ja tiedon puute saavat käyttää tätä laitetta ainoastaan, jos heitä valvotaan tai heitä on opastettu laitteen turvalliseen käyttöön ja he ymmärtävät laitteen käytössä esiintyvät vaarat. Lapset eivät saa suorittaa puhdistamista ja käyttäjän huoltotoimenpiteitä ilman valvontaa.
5. Laite on tarkoitettu sisäkäyttöön.
6. Tämä laite soveltuu vain kotikäyttöön. Tämä ei ole lääkinnällinen laite.
7. Älä käytä tai säilytä laitetta paikassa, jossa se voi joutua kosketuksiin veden kanssa (esim. kylpyammeen tai uima-altaan vieressä tai muussa kosteassa tilassa).
8. Laitetta saa käyttää ainoastaan hyvin ilmastoidussa tilassa, jossa laitetta mahtuu käyttämään ongelmitta.
9. Älä käytä laitetta, mikäli sen päällikangas on vaurioitunut tai jokin laitteen osa on kastunut.
10. Irrota laitteen pistotulppa pistorasiasta, kun laitetta ei käytetä sekä ennen puhdistusta.
11. Liitä laite pistorasiaan, johon on esteettön pääsy hätätilanteen varalta. Varmista, ettei johto aiheuta kompastumisvaaraa.
12. Irrota laite pistorasiasta vetämällä pistotulppa. Älä koskaan vedä johdosta.
13. Varmista, että laitteen merkkikilpeen merkitty jännite vastaa käyttöpaikassa saatavaa jännitettä.
14. Älä altista laitetta tai sen johtoa korkeille lämpötiloille tai pakkaselle, kosteudelle, vedelle tai muille nesteille, syövyttäville aineille, pölylle tai iskuille.
15. Älä jätä johtoa oven väliin tai vedä sitä terävän kulman yli. Älä aja laitteella johdon päältä.
16. Jos virtajohto vahingoittuu, se on vaaratilanteiden ehkäisemiseksi aina vaihdettava uuteen valtuutetussa huoltoliikkeessä. Työn voi tehdä myös koulutettu asentaja.
17. Älä käsittele laitetta tai sen johtoa märin käsin.
18. Henkilöiden, joilla on verenkiertohäiriöitä tai alentunut tuntoaisti (esimerkiksi diabeetikot), tai henkilöiden, joilla on niskavamma, ei tule käyttää hierontalaitetta, ennen kuin he ovat ensin neuvotelleet laitteen käytöstä lääkärin kanssa. Laitetta ei tule käyttää särkevään, turvonneeseen tai palaneeseen kohtaan tai haavaan. Henkilöiden, joilla on sydämentahdistin, ei tule käyttää laitetta. Raskaana olevien on neuvoteltava laitteen käytöstä lääkärin kanssa.
19. Jos huomaat kipua tai jäykkyyttä lihaksissasi tai nivelissäsi käyttäessäsi laitetta, lopeta käyttö välittömästi ja ota yhteyttä lääkäriin.
20. Jos tulet huonovointiseksi tai kipeäksi käyttäessäsi laitetta, lopeta käyttö ja ota yhteyttä lääkäriin, mikäli olosi ei kohene.
21. Älä käytä laitetta alkoholin tai huumeiden vaikutuksen alaisena.

## Säilytys ja hoito

- Älä aseta muita tavaroita laitteen päälle sen ollessa käyttämättä. Säilytä laitetta kuivassa ja puhtaassa paikassa, joka ei ole suorassa auringonvalossa.
- Irrota tuoli pistorasiasta ennen kuin siirrät tai liikutat sitä.
- Laitteen ulkopinnat voi puhdistaa kevyesti kostutetulla liinalla. Älä käytä syövyttäviä tai hankaavia puhdistusaineita. Varmista, että virtalähde on irrotettu pistorasiasta ennen puhdistusta.

## Laitteen osat

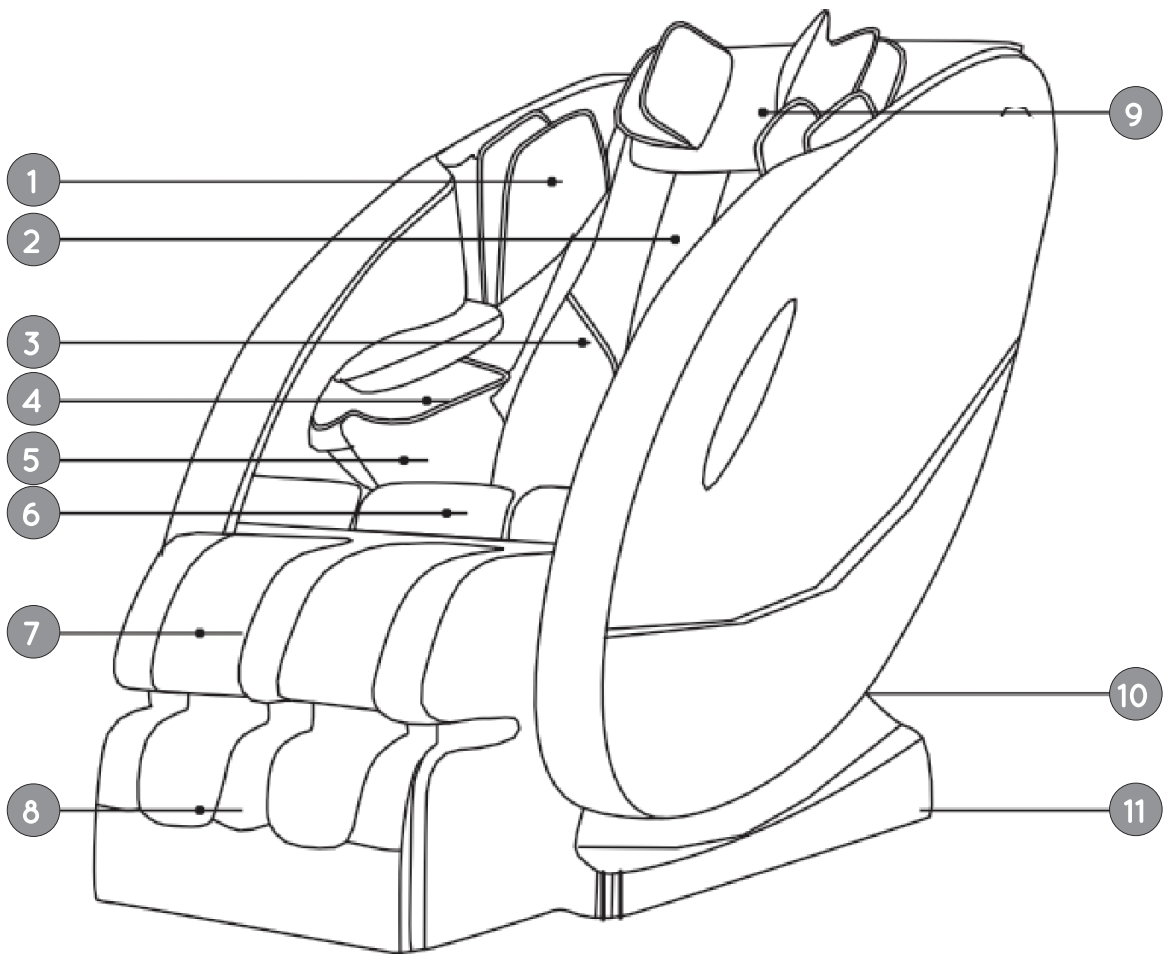

- |   |                                 |    |                             |
|---|---------------------------------|----|-----------------------------|
| 1 | Hartioiden ilmatyyny            | 7  | Pohkeitten ilmatyyny        |
| 2 | Yläselän ja niskan hierontapäät | 8  | Jalkahierontapäät           |
| 3 | Alaselän hierontapäät           | 9  | Pään ilma- ja hierontatyyny |
| 4 | Käsien ilmatyyny                | 10 | Virtakytkin ja -liitännä    |
| 5 | Lantion ilmatyyny               | 11 | Kuljetuspyörät              |
| 6 | Lantion värinätyyny             |    |                             |

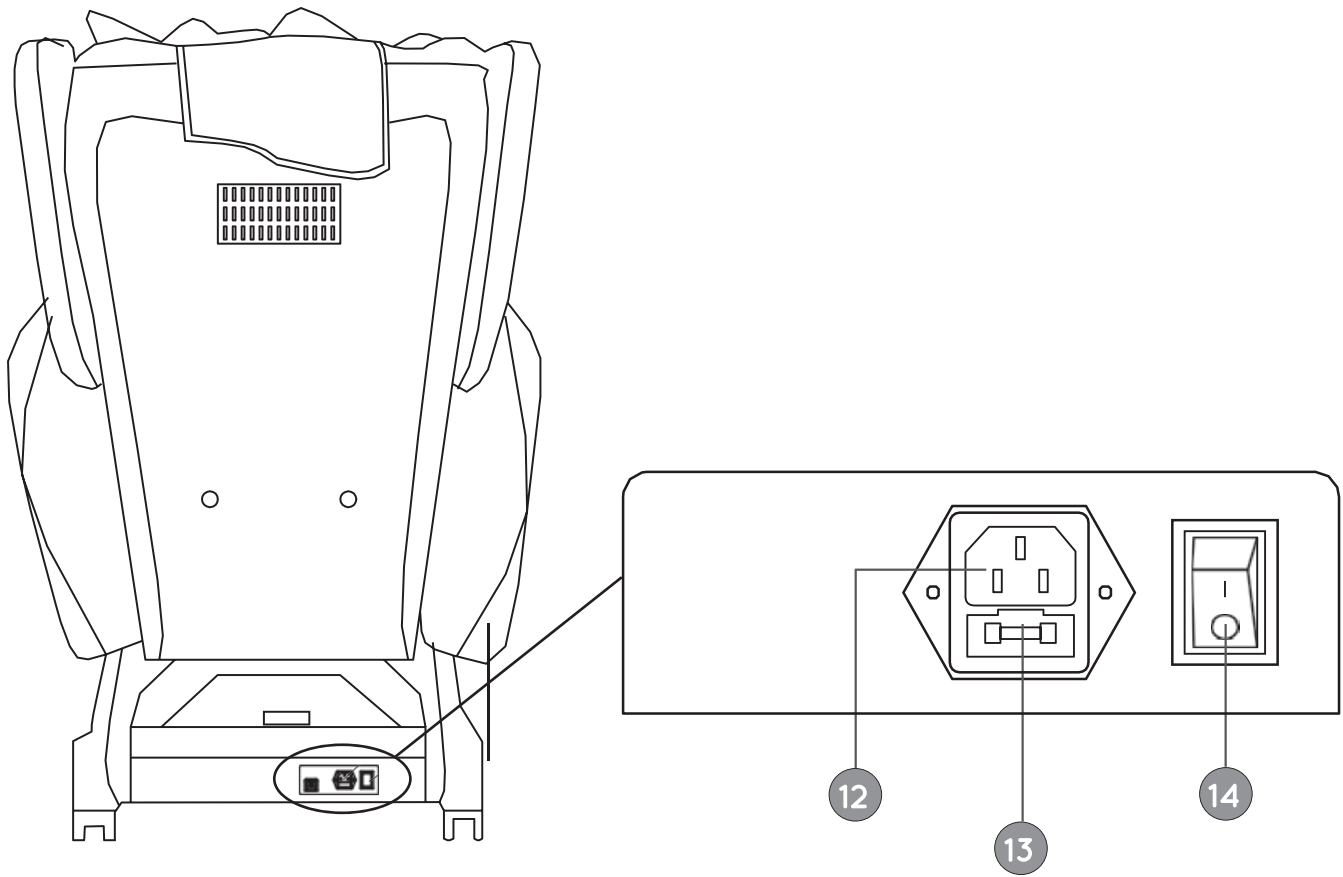

12 Sisääntuloliitäntä

13 Sulake (F5AL250V)

14 Virtakytkin

# Kaukosäädin

- A LCD-näyttö
- B Virtapainike
- C Hieronnan suunta
- D Hieronta (yläselkä)
- E Shiatsuhieronta (alaselkä)
- F Ajastin
- G Käsien ilmapainehieronta
- H Pohkeitten ilmapainehieronta
- I Jalkahieronnan nopeus
- J Asennon vaihto ylös
- K Automaattinen hieronta
- L Selkähieronnan nopeus
- M Shiatsuhieronnan suunta
- N Jalkojen hieronta
- O Lämmitystoiminto
- P Hieronnan voima
- Q Pään ja hartioiden hieronta
- R Asennon vaihto alas

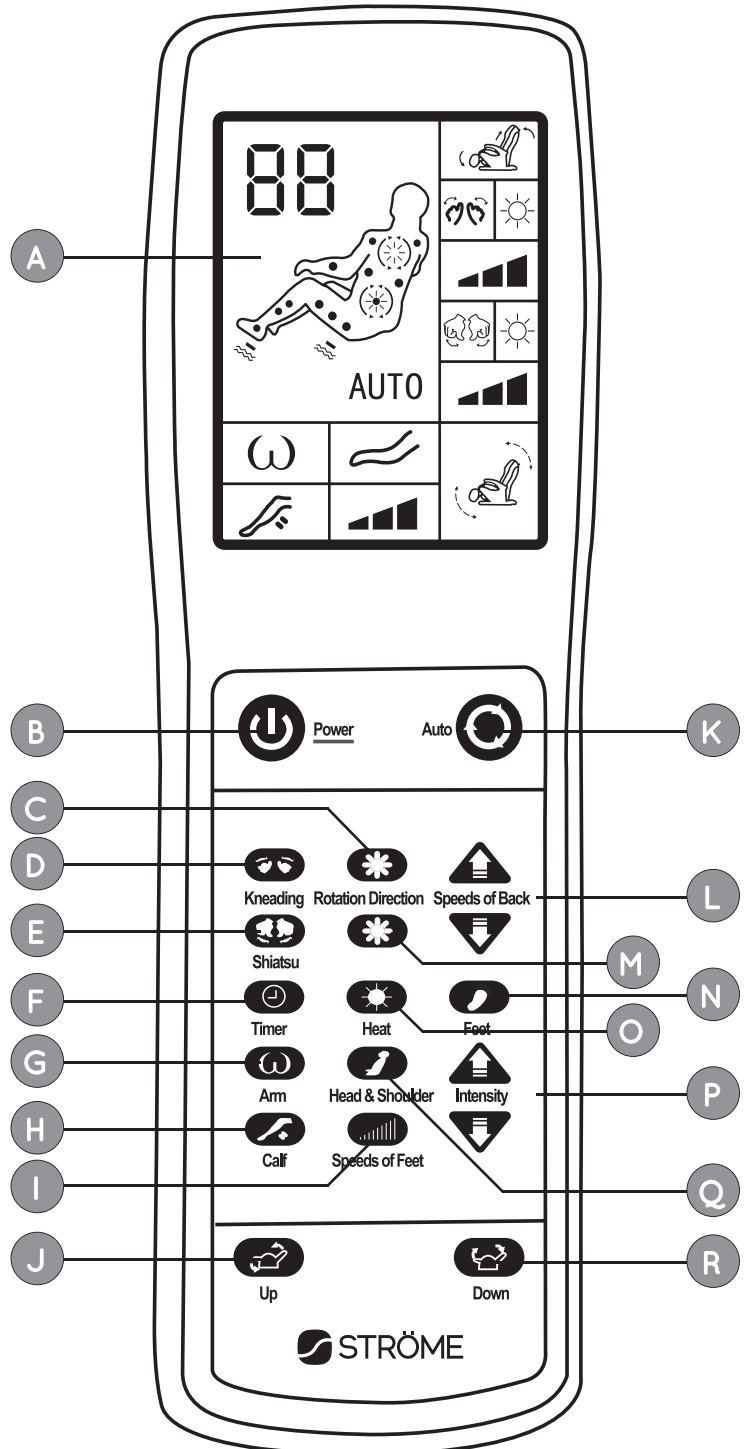



# Laitteen käyttö



## Valmistelu

1. Aseta tuoli tukevalle alustalle. Laite voi aiheuttaa jonkin verran meteliä jos se seisoo kovalla lattialla, joten voit halutessasi laittaa tuolin maton päälle.
2. Liitä laitteen virtajohto virtaliitäntään (12) sekä pistorasiaan.
3. Kytke virta päälle virtakytkimellä (14). Laite on nyt valmiustilassa.
4. Asetu mukavasti tuoliin istumaan. Voit säätää tyynyjä halutuihin asentoihin.
5. Kytke laite päälle virtapainikkeella (B).
6. Käynnistä hieronta automaattiseen tilaan painikkeella (K). Tässä tilassa et voi säätää nopeutta, voimaa tai hierontatoimintoa. Paina painiketta uudestaan poistuaksesi automaattisesta hierontatilasta.

## Mekaaninen hieronta

<i>Pää ja hartiat</i>	Paina painiketta (Q) käynnistääksesi pään ja hartioiden hierontatilan.
<i>Normaali hieronta</i>	Käynnistä normaali hieronta painamalla painiketta (D). Tässä tilassa voit muuttaa asetuksia. Näytöllä näkyy kuvake  .
<i>Hieronnan suunta</i>	Vaihda normaalin hieronnan suunta painikkeella (C) tai Shiatsuhieronnan suunta painikkeella (M).
<i>Shiatsuhieronta</i>	Käynnistä Shiatsuhieronta painikkeella (E). Näytöllä näkyy kuvake  .
<i>Hieronnan nopeus</i>	Muuta hieronnan nopeus painikkeilla (L). Laitteessa on kolme nopeustasoa.
<i>Jalat</i>	Käynnistä jalkahieronta painamalla painiketta (N). Näytöllä näkyy kuvake  .
<i>Jalkojen hieronnan nopeus</i>	Jos haluat muuttaa jalkojen hieronnan nopeutta, paina painiketta (I). Jalkahieronnalla on kolme nopeutta.

## Ilmapainehieronta

<i>Pohkeet</i>	Paina painiketta (H) käynnistääksesi pohkeitten hieronnan. Näytöllä näkyy kuvake  .
<i>Kädet</i>	Käynnistä käsihieronta painamalla painiketta (G). Näytöllä näkyy kuvake  .
<i>Hieronnan voimakkuus</i>	Säädä hieronnan voimakkuutta painikkeilla (P).

## Muut toiminnot

*Lämmitys*

Ota lämmitystoiminto käyttöön painikkeella (O). Lämmitys on käytettävissä vain selän hierontapäissä.

*Istuma-asennon muuttaminen*

Voit muuttaa istuma-asentoa painikkeilla (J) ja (R). Tuoli palautuu oletusasentoon ohjelman päätyttyä.

*Ajastin*

Painamalla ajastimen painiketta (F) voit asettaa haluamasi ohjelman keston.

# Tekniset tiedot

<b>Merkki ja malli</b>	Ströme CL-966 -hierontatuoli
<b>Käyttöaika</b>	15 min
<b>Sisääntulo</b>	220-240 V 50 Hz 150 W
<b>Sulake</b>	F5AL250V
<b>Laitteen koko</b>	Korkeus 100 cm, leveys 70 cm, syvyys 140-175 cm Istuin 40 x 50, selkänoja 85 x 50 cm
<b>Laitteen paino</b>	70 kg
<b>Käyttäjän enimmäis- paino</b>	150 kg



# Säkerhet

Då du använder en elektronisk apparat är det tillrådligt att följa alla gällande försiktighetsåtgärder.

**Läs alla instruktioner innan du använder apparaten. Förvara instruktionerna för kommande behov.**

1. Använd inte apparaten om den inte fungerar pålitligt eller är på något sätt defekt.
2. Förutom säkringen finns det inga delar i apparaten som användaren själv kan reparera. Leverera apparaten till återförsäljaren eller en certifierad serviceverkstad om den går sönder.
3. Barn får inte leka med apparaten eller använda den utan uppsikt. Apparaten är ämnad att användas endast av vuxna. Se till att husdjur inte kommer åt apparaten.
4. Denna apparat kan användas av barn över 8 år och personer med nedsatta fysiska, sensoriska eller mentala förmågor eller bristande erfarenhet och kunskap om de hålls under uppsyn eller har getts instruktioner angående säker användning av apparaten och förstår de involverade farorna. Barn får inte leka med apparaten. Rengöring och underhåll får inte utföras av barn utan uppsyn.
5. Apparaten är endast ämnad för inomhusbruk.
6. Denna apparat lämpar sig endast för hemmabruk. Den är inte en medicinsk apparat.
7. Använd eller förvara inte apparaten på ett ställe där den kan hamna i kontakt med vatten (t.ex. nära ett badkar eller en simbassäng eller på annat sätt fuktigt utrymme).
8. Apparaten får användas endast i ett välventilerat utrymme när det finns tillräckligt med plats för användning.
9. Använd inte apparaten om dess övre material har skadats eller någon del har blivit fuktig.
10. Koppla loss apparatens strömkontakt från vägguttaget när apparaten inte används samt före rengöring.
11. Anslut apparaten till ett vägguttag som är lättåtkomligt i nödfall. Se till att sladden inte utgör snubblingsrisk.
12. Koppla loss apparaten från vägguttaget genom att dra i stickkontakten. Dra aldrig i sladden.
13. Kontrollera att spänningen som är markerad på märskölden motsvarar spänningen på användningsplatsen.
14. Utsätt inte apparaten eller dess sladd för hög temperatur eller frost, fukt, vatten eller andra vätskor, frätande ämnen, damm eller slag.
15. Se till att kabeln inte hamnar i kläm. Dra den inte heller runt vassa hörn eller kör över den med apparaten.
16. Om strömsladden tar skada ska den bytas ut av en certifierad serviceverkstad för att undvika farosituationer. Även en utbildad elektriker kan utföra arbetet.
17. Hantera inte apparaten eller dess kabel med fuktiga händer
18. Personer som har problem med blodcirkulation eller nedsatt känsel, t.ex. diabetiker eller personer med nacksador bör inte använda apparaten utan att först ha konsulterat läkare. Använd inte apparaten på ställen som är ömma, svullna, brännskadade eller på sår. Personer med pacemaker bör inte använda apparaten. Gravida kvinnor bör konsultera läkare innan apparaten används.
19. Om det uppstår smärta eller stelhet i dina muskler eller leder, sluta genast använda apparaten och kontakta din läkare.
20. Om du blir illamående eller sjuk då du använder apparaten, sluta använda den och kontakta din läkare om inte ditt tillstånd förbättras.
21. Använd inte apparaten under inverkan av alkohol eller droger.

## Förvaring och skötsel

- Placera inga andra föremål på apparaten då den inte används. Förvara den i ett torrt och rent utrymme, som inte ligger i direkt solljus.
- Koppla loss stolen från vägguttaget innan du flyttar på stolen.
- Apparaten ytor kan rengöras med en lätt fuktad trasa. Använd inte frätande eller slitande rengöringsmedel. Se till att strömsladden är kopplad från vägguttaget före rengöring.

## Apparatens delar

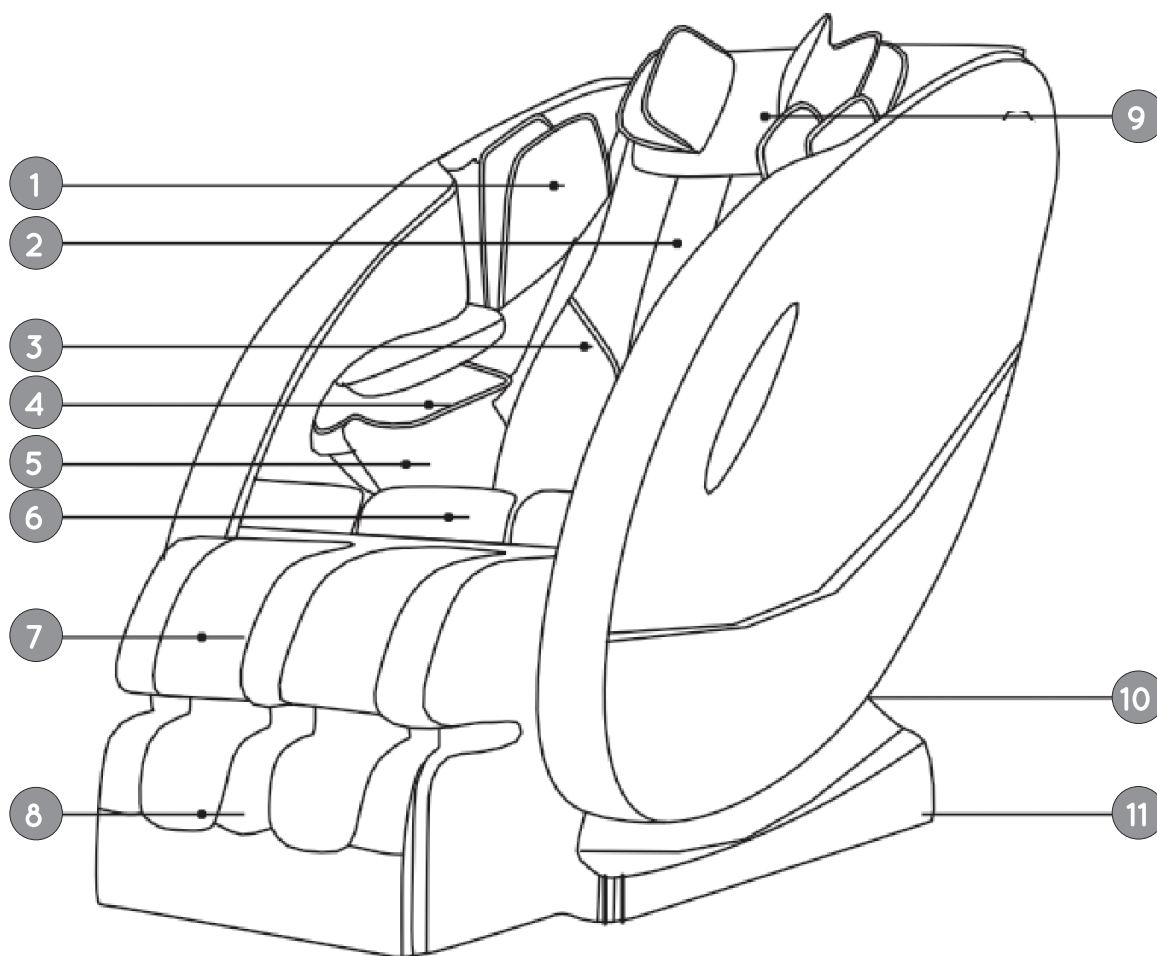

- |   |   |    |  |
|---|---|----|--|
| 1 | Skuldrornas luftkuddar                  | 7  | Vadernas luftkuddar                    |
| 2 | Övre ryggens och nackens massagehuvuden | 8  | Fotmassagehuvuden                      |
| 3 | Nedre ryggens massagehuvuden            | 9  | Huvudets luftkuddar och massagehuvuden |
| 4 | Armarnas luftkuddar                     | 10 | Strömbrytare och -anslutning           |
| 5 | Höfternas luftkuddar                    | 11 | Transporthjul                          |
| 6 | Höfternas vibrationskuddar              |    |  |

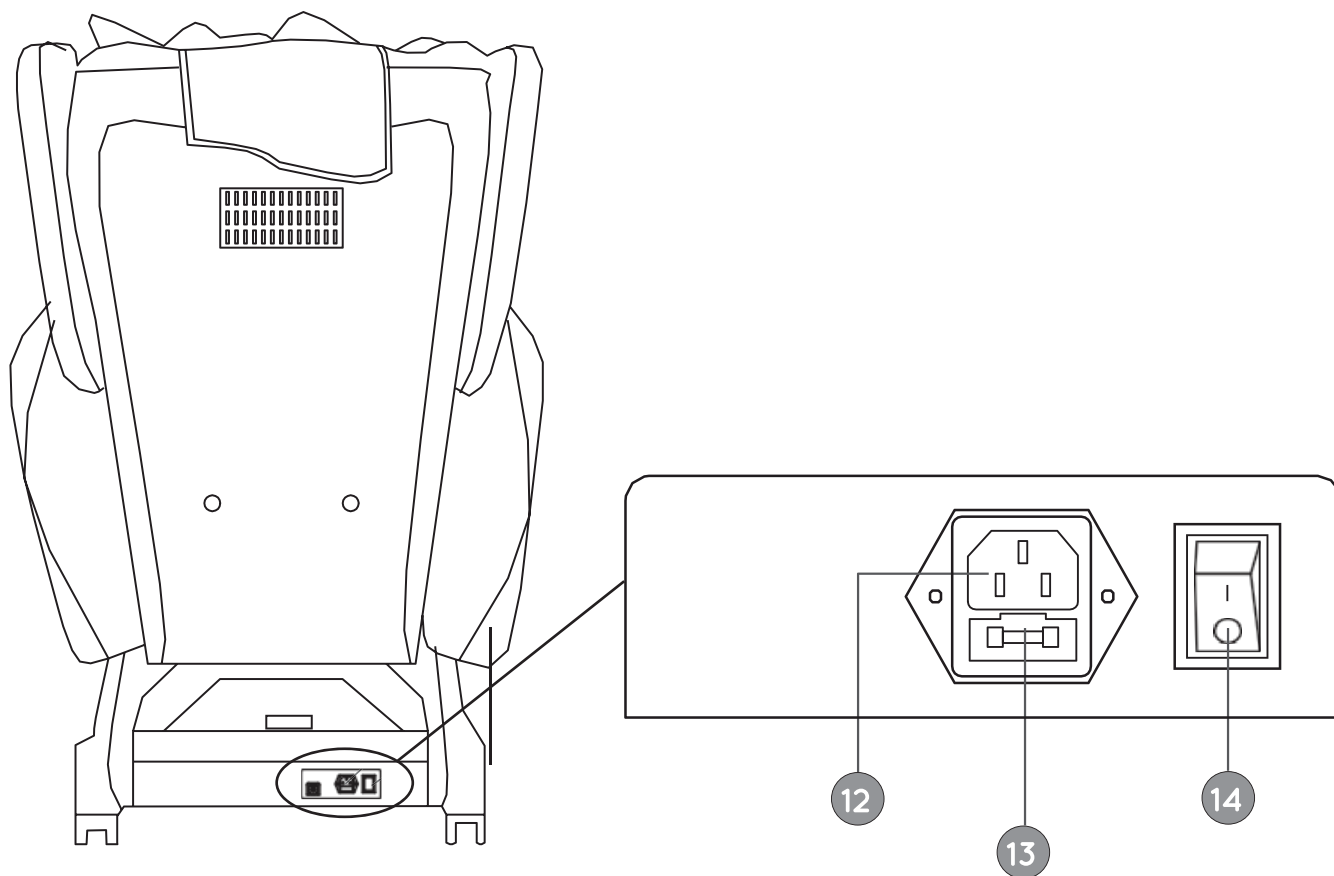

12 Strömingång

13 Säkring (F5AL250V)

14 Strömbrytare

# Kontrollpanel

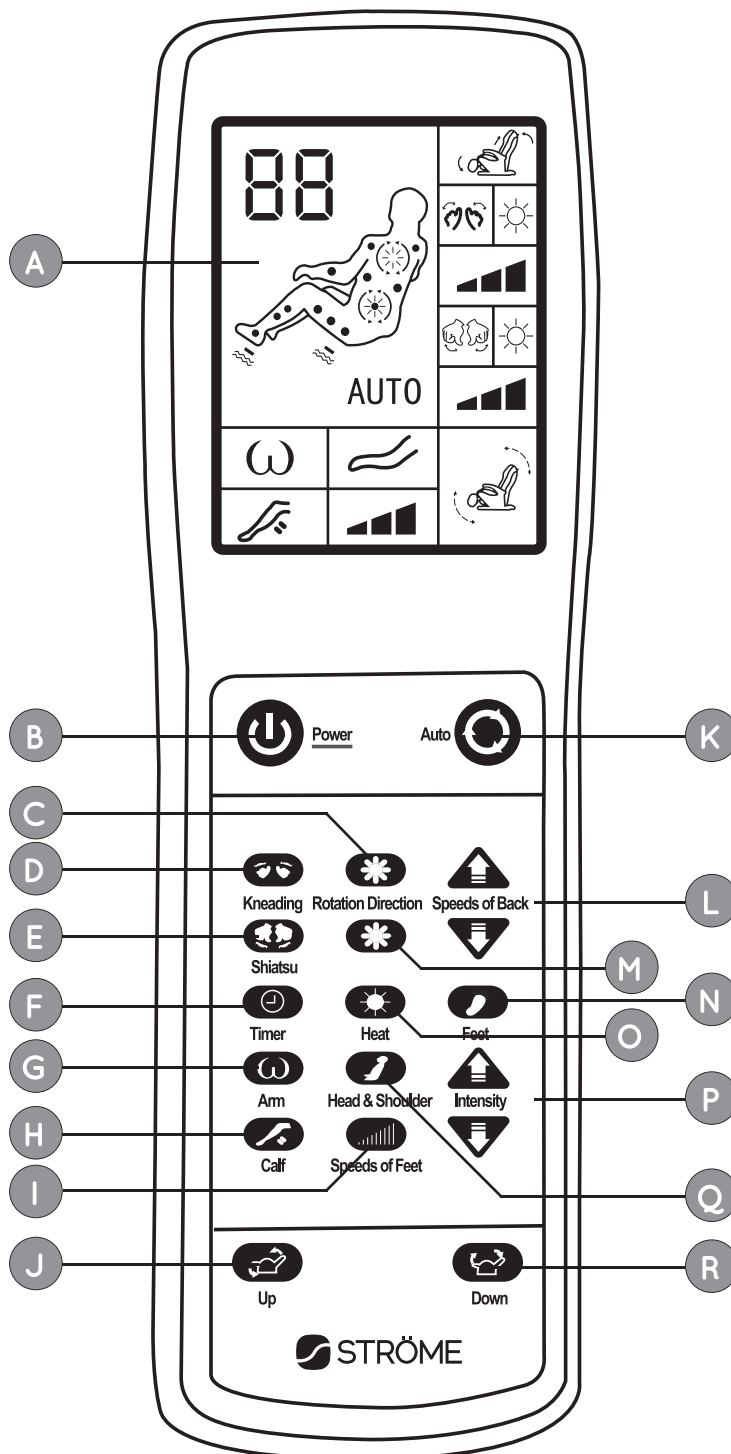

- A LCD-skärm
- B Strömknapp
- C Massageriktning
- D Massage (övre ryggen)
- E Shiatsumassage (nedre ryggen)
- F Timer
- G Luftrycksmassage för armar
- H Luftrycksmassage för vader
- I Fotmassagens hastighet
- J Sittställning upp
- K Automatisk massage
- L Ryggmassagehastighet
- M Shiatsumassageriktning
- N Fotmassage
- O Värmningsfunktion
- P Massagekraft
- Q Massage av huvud och skuldror
- R Sittställning ned





# Användning

1. Placera stolen på ett stadigt underlag. Apparaten kan orsaka lite grann oljud om den står på ett hårt golv, så du kan även ställa stolen på en matta.
2. Anslut strömsladden till stolens strömanslutning (12) och till ett vägguttag.
3. Koppla till strömtillförseln med strömbrytaren (14). Apparaten är nu i beredskapsläge.
4. Sitt bekvämt på stolen. Du kan justera kuddarna till önskad höjd.
5. Koppla på apparaten med strömknappen (B).
6. Starta massagen i automatiskt läge med knappen (K). I detta läget kan du inte justera hastighet, kraft eller massagefunktion. Tryck på knappen en gång till för att avsluta det automatiska massageläget.

## Mekanisk massage

<i>Huvud och skuldror</i>	Tryck på knappen (Q) för att starta huvudets och skuldrornas massage.
<i>Normal massage</i>	Starta normal massage genom att trycka på knappen (D). I detta läget kan du ändra på inställningar. Skärmen visar symbolen  .
<i>Massageriktning</i>	Växla den normala massagens riktning med knappen (C) eller Shiatsumassagens riktning med knappen (M).
<i>Shiatsumassage</i>	Starta Shiatsumassagen med knappen (E). Skärmen visar symbolen  .
<i>Massagehastighet</i>	Ändra massagehastigheten med knapparna (L). Ryggmassagen har tre hastigheter.
<i>Fötter</i>	Starta fotmassagen genom att trycka på knappen (N). Skärmen visar symbolen  .
<i>Fotmassagens hastighet</i>	Om du vill ändra fotmassagens hastighet, tryck på knappen (I). Fotmassagen har tre hastigheter.

## Lufttrycksmassage

<i>Vader</i>	Tryck på knappen (H) för att starta massage av vaderna. Skärmen visar symbolen  .
<i>Armar</i>	Starta armarnas massage genom att trycka på knappen (G). Skärmen visar symbolen  .
<i>Massagekraft</i>	Justera massagekraften med knapparna (P).

## Övriga funktioner

### *Värmning*

Ta värmningsfunktionen i bruk med knappen (O). Värmningsfunktionen är i bruk endast i ryggens massagehuvuden.

### *Justera sittställning*

Du kan justera sittställningen med knapparna (J) och (R). Stolen återgår till standardpositionen när programmet har tagit slut.

### *Timer*

Ställ in programmets längd med timerknappen (F).

## Teknisk information

<b>Märke och modell</b>	Ströme CL-966 -massagestol
<b>Drifttid</b>	15 min
<b>Ingång</b>	220-240 V 50 Hz 150 W
<b>Säkring</b>	F5AL250V
<b>Apparatens storlek</b>	Höjd 100 cm, bredd 70 cm, djup 140-175 cm Säte 40 x 50, ryggstöd 85 x 50 cm
<b>Apparatens vikt</b>	70 kg
<b>Användarens maxvikt</b>	150 kg

**Maahantuonti ja jälleenmyynti**

Verkkokauppa.com Oyj  
00220 Helsinki

**Asiakaspalvelu**

+358 10 309 5555  
asiakaspalvelu@verkkokauppa.com

**Import och återförsäljning**

Verkkokauppa.com Oyj  
00220 Helsingfors

**Kundtjänst**

+358 10 309 5555  
asiakaspalvelu@verkkokauppa.com

Älä hävitä tuotetta normaalin talousjätteen seassa. Toimita laite kierrätettäväksi jälleenmyyjälle tai paikalliseen kierrätyskeskukseen.

Produkten skall inte hanteras som hushållsavfall. Kassera produkten genom att lämna in den till återförsäljaren eller din lokala återvinningscentral.

